

## APLICAÇÃO

- . São aplicados em refrigeração, ar condicionado e sistemas tipo rack (múltiplos compressores).
- . Utilizado para refrigerantes CFC - HCFC - HFC
- . Pressão máxima de trabalho admissível: PMTA= 450 psi (31 bar).
- . Pressão de teste hidrostático: PTH = 638 psi (44 bar)
- . Temperatura de trabalho: -10°C a 80°C.
- . Outras PMTAs sob consulta.

## FINALIDADE

- . Armazenar o fluido refrigerante condensado, na forma líquida, proveniente do condensador.
- . Capacidade: 30L, 50L, 75L, 100L, 150L e 200L.
- . Atender a NR-13 ( com prontuário).
- . Válvula de segurança pressão nominal de 406 psig (28 bar).

## Tabela dimensional

Desenho 1

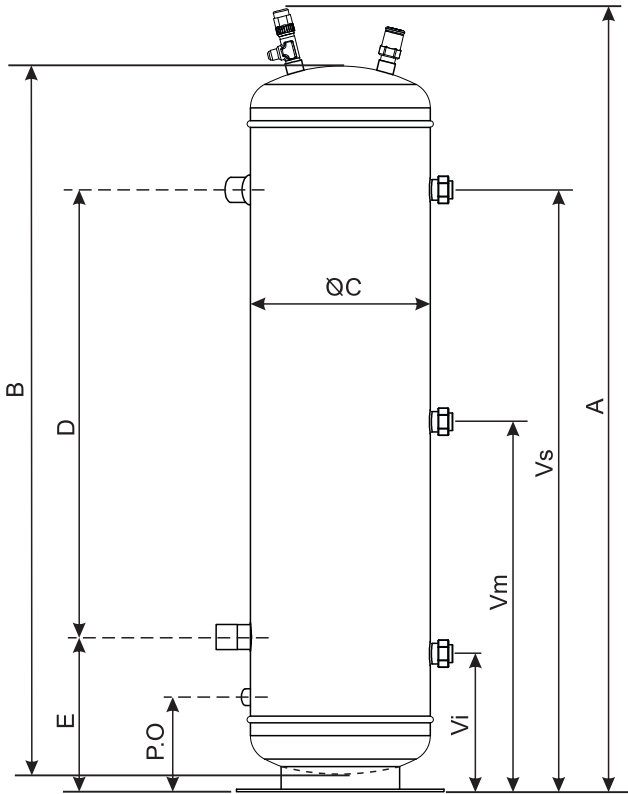

Desenho 2

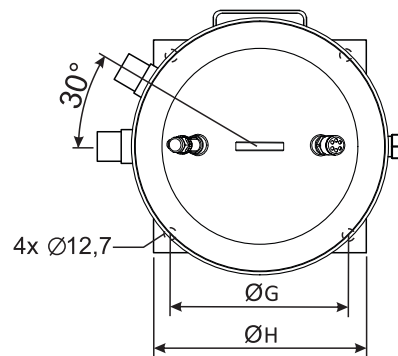
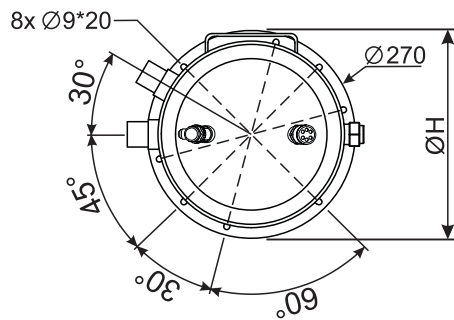
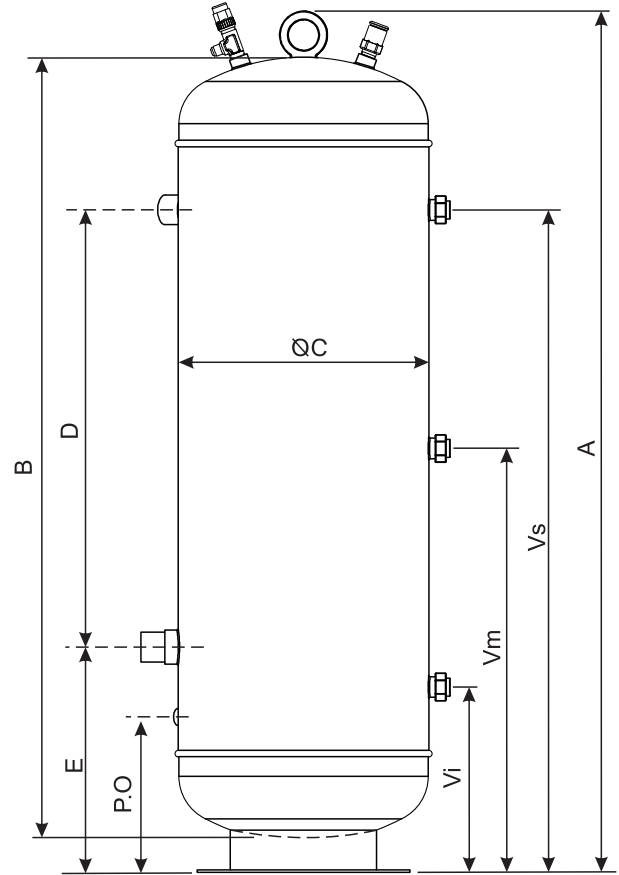

\*Medidas em mm

Desenho	Modelo	Código	Vol. Útil	A	B	ØC	D	E	VI	VM	VS	P.O	G	H	Ø Conexão	
															ENTRADA	SAÍDA
1	VLR-30	049-101	30L	849	710	273	348	300	234	441	648	225	-	315	7/8"	7/8"
1	VLR-50	049-102	50L	1217	1078	273	676	300	274	625	976	225	-	315	1.3/8"	1.3/8"
1	VLR-75	049-103	75L	1787	1560	273	1158	300	354	906	1458	225	-	315	1.3/8"	1.3/8"
2	VLR-100	049-104	100L	1380	1277	377	778	300	261	670	1078	225	250	320	1.5/8"	1.5/8"
2	VLR-150	049-105	150L	1801	1698	377	1199	300	341	920	1499	225	250	320	2.1/8"	2.1/8"
2	VLR-200	049-106	200L	1630	1530	460	863	450	305	809	1313	258	332	410	2.1/8"	2.1/8"

- VI = Visor inferior
- VM = Visor médio
- VS = Visor superior
- Vol. Útil = Volume útil
- P.O = Prisma Óptico instalado (pronto para utilizar)
- Sensor Óptico de nível do líquido (opcional)